

QUIENES SOMOS

Somos Hydraulitechs, una empresa con más de 20 años de experiencia en la industria de máquinas hidráulicas especializadas para talleres. Nos caracterizamos por ser una empresa innovadora en cuanto a diseño y fabricación.

Nuestros ingenieros cuentan con vasta experiencia en diseño de máquinas hidráulicas, lo que nos permite entregar productos de calidad que son eficientes, eficaces y fáciles de usar.

MAQUINARIA HIDRÁULICA INNOVADORA

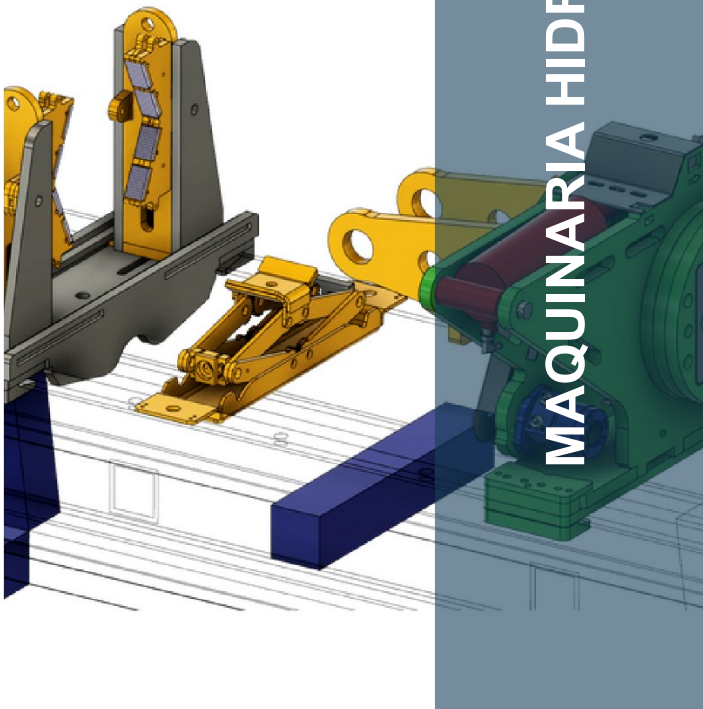

MAQUINAS HIDRÁULICAS PERSONALIZABLES QUE AUMENTAN EL RETORNO DE SU INVERSIÓN

Gracias a nuestros equipos Nutbuster™, Bruñidora Automática, Pulidora de Rodillos y Banco de Pruebas su taller contará con un valor agregado extraordinario.

El retorno de su inversión aumentará significativamente gracias a nuestras configuraciones adaptables y precios asequibles.



CONTÁCTENOS

2215 Faithfull Ave., Saskatoon
SK, S7K 1T8
Canadá
+1 (306) 683-1960



contact@hydraulitechs.com

CATÁLOGO ESPAÑOL



HYDRAULITECHS

AUMENTE LA POTENCIA DE SU OPERACIÓN HIDRÁULICA

www.hydraulitechs.com



NUTBUSTER



Banco de reparación de cilindros hidráulicos /
NUTBUSTER 50.000 / 100.000 Ft-Lb (Pies/Libras).

Modelo HTW50: Estructura robusta, cilindros para minería.
Modelo HTW100: Aplicaciones ultra robustas para la minería.

- El banco de reparación de cilindros hidráulicos NUTBUSTER presenta un diseño que permite desmontar y montar todo tipo de tuercas de pistón y prensaestopas de cilindros. Cuenta con una placa de empuje/tracción. Este accesorio permite empujar y jalar el vástago hacia dentro o hacia afuera del cilindro.

MÁQUINA BRUÑIDORA



Modelo Honix15: Diámetro máximo 21" [530 mm].
Carrera máxima 15 Ft [4,5 m].
Modelo Honix20: Diámetro máximo 21" [530 mm].
Carrera máxima 20 Ft [6 m].

- Avance automático del aceite de bruñido a través del eje de transmisión.
- Mecanismo autocentrante y sistema de sujeción del trabajo.
- Pantalla digital touch controlada por PLC con gráfico de carga y botón manual.
- Filtrado de alta calidad del aceite de bruñido.
- Sistema automático de tensión con rueda de carga ajustable y rueda para pre-avance en forma remota.

PRENSA DE CADENA



- La estructura consiste en dos patas donde va montada la prensa. Ambas van sujetas con pernos al suelo.
- La capacidad de sujeción de la prensa llega hasta cilindros de 20" [500 mm].
- Una vez fijado en la estructura, el cilindro no se moverá al desmontarlo ni al retirar la prensaestopa.

BANCO DE PRUEBAS



- El diseño del banco de pruebas hidráulico HTR 500 permite realizar pruebas de tipo universal y multifuncional, pruebas generales del taller.
- La capacidad de pruebas del HTR 500 va desde componentes como bombas, motores, transmisiones, válvulas, cilindros, acumuladores, hasta martillos hidráulicos para hormigón, válvulas de descarga/reducción de presión, controles de caudal, unidades de dirección e incluso divisores de caudal.

BANCO DE PRUEBA DE CILINDROS



NUESTROS PRODUCTOS

PULIDORA DE BANDA DE RODILLOS



- Barras de pulido de hasta 20 pies de largo [6 m], 15" de diámetro [380 mm], 10.000 Lb [4.500 kg].
- Sistema electromecánico manual y automático.
- Conexión electro neumática de la pulidora.
- Ajuste de posición final de carrera y control contador de ciclos.
- Control de presión de la pulidora y cubierta receptora de polvo con ventilador.